

FICHA TÉCNICA VIGUETA PRETENSADA TIPO 20

La **VIGUETA PRETENSADA** es un producto de alta calidad para la construcción de losas para azotea o entrepiso con el conocido sistema de Vigueta-Bovedilla. Su forma de T invertida es lo que permite el apoyo de la bovedilla.

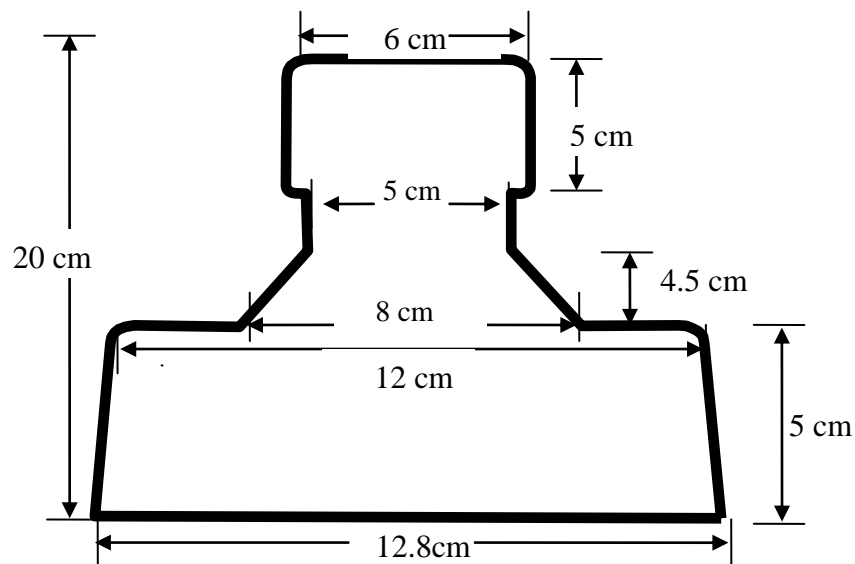

Especificaciones

Hilos (alambres)	6
Dimensiones	20 X 12.8 cm.
Área	0.014375m ²
Peso	32 Kg/ml
Longitud	Hasta 10.50 ml
Concreto	F'c=300 a 350 Kg/cm ²
Alambre	De preesfuerzo grafilado Ø 5mm con F'sr 18000 a 22000 Kg/cm ² con elongación de 3.5 %
Apuntalamiento	Se recomienda cada 2.5 ml